

FORNO ELETTRICO PER PIZZERIA IL CALORE GIUSTO PER UNA PIZZA UNICA **ELECTRIC OVEN FOR PIZZERIA** THE RIGHT HEAT FOR A UNIQUE PIZZA



INDUSTRY 4.0



WWW.MAMFORNI.IT

Prodotto italiano Tecnologia italiana Gusto italiano



FORNO ELETTRICO

Forno elettrico con resistenze a margherita, con platea rotante a bocca aperta costruito secondo le nuove tecnologie.

MAM 490° è un forno elettrico che mantiene le caratteristiche di un forno in refrattario a legna! La facilità di utilizzo ed un basso consumo energetico sono i punti di forza di questo nuovo forno. Il risparmio energetico è possibile grazie alla presenza di un massetto refrattario simile ad un forno a legna tradizionale, tanto che la cottura della pizza avviene proprio come in un classico forno tradizionale a legna. Le resistenze elettriche con forma e potenza speciale, sono frutto di una lunga ricerca progettate per la cottura omogenea della pizza.

La scheda elettrica creata appositamente per questo forno gestisce l'utilizzo dell'energia in modo da avere bassi consumi ed un'ottima cottura. La rotazione della superficie di cottura è controllata da un pannello Touch Screen che permette al pizzaiolo di scegliere tra diverse velocità.

L'installazione è semplice e veloce: basta collegare la corrente elettrica ed una piccola tubazione. Questa collegherà il forno alla cappa d'aspirazione o all'esterno dell'edificio per permettere la fuoriuscita dei vapori e degli odori derivati dalla cottura.

This is an Electric oven with daisy resistance heaters, with open mouth rotating baking surface, built according to new technologies.

MAM 490° is an electric oven that keeps the characteristics of a woodburning refractory oven!

The ease of use and the low energy consumption are the strengths of this new oven. The energy efficiency is possible thanks to the presence of a refractory screed, same of woodburning ovens. The heating resistances with special shape and power are the result of a long and accurate research, they were designed to allow a homogeneous pizza baking. The electric board manages the use of electricity in order to have low consumption and an excellent cooking.

The rotation of the baking surface is controlled by a Touch Screen panel that allows the pizzaiolo to choose different speeds.

The installation is easy and fast: connect the electricity plug and a short pipe. This will join the oven to the extracting hood or to the exterior of the building, to allow the outflow of cooking steams and smells.

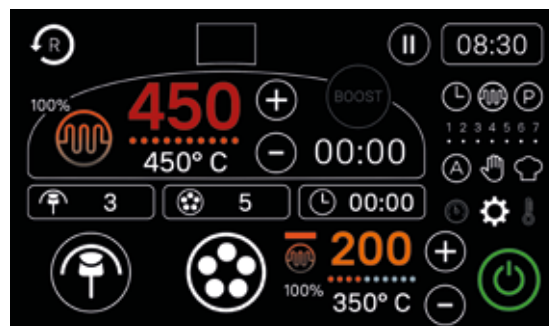

NAPOLI
Finitura spicchi
alluminio
NAPOLI
Finish aluminium
wedges



NAPOLI Finitura spicchi vernicita
NAPOLI Finish varnished wedges



NAPOLI Finitura mosaico
NAPOLI Finish mosaic



NAPOLI Finitura spicchi vernicita
NAPOLI Finish varnished wedges

MAM 490

FORNO ELETTRICO – ELECTRIC OVEN



ARIAPULITA MAM



NUOVO SISTEMA DI DEPURAZIONE FUMI

L'abbattitore di fumi **ARIAPULITA MAM** è stato progettato per depurare fino al 90% dei fumi, dei vapori e degli odori di cottura dei forni elettrici. Con questo sistema avrete la possibilità (ove permesso) di evitare la canna fumaria o di uscire con lo scarico a parete senza dovere raggiungere il tetto.

NEW FUMES AND SOOT PURIFICATION SYSTEM

The **MAM ARIAPULITA** soot abatement system has been designed to purify up to 90% of the vapor fumes and cooking odors from electric ovens. This system allows you to avoid the installation of a flue (where pretermitted) or to exit with the exhaust wall conduct without reaching the roof.



Come in un forno a legna, nel MAM 490° elettrico, la cottura della vera Pizza napoletana avviene in un minuto circa.

È comunque adatto alla cottura di tutti i tipi di pizze, regolando a dovere la temperatura.

- Gestione elettronica della temperatura a triac
- Accensione automatica programmabile
- Pannello digitale ideato per offrire il massimo risparmio energetico
- Facilità di utilizzo per l'operatore
- Temporizzatore per la cottura
- Controllo della temperatura, platea cielo
- Controllo della potenza delle resistenze: disponibili 10 livelli di impostazione sia al suolo che al cielo.

In our MAM 490° electrical oven the real Pizza Napoletana bakes in about 1 minute, same as in a woodburning oven.

With the proper temperature you can cook every kind of pizza.

- *Electronic triac temperature management*
- *Programmable automatic ignition*
- *Digital panel designed to offer maximum energy saving*
- *Ease of use*
- *Baking timer*
- *Control of both floor and dome temperatures*
- *Control of the heating power. 10 setting levels are available, both for floor and dome.*

MILANO Finitura Bianca
MILANO Finishing White



LA NUOVA TECNOLOGIA MAM PER L'ACCESSO INDUSTRIA 4.0

L'esclusiva **Smart.mam app 4.0**, ti permette di gestire facilmente il forno da remoto con il tuo SmartPhone o tablet. Con un'unica app avrai la possibilità di:

- Rotazione piano cottura a velocità e direzione variabili
- Funzione cottura tempo al giro per una cottura perfetta in un solo giro
- Regolazione automatico e manuale delle temperature platea e cielo
- Potenza proporzionale programmabile
- Accensione programmata
- Sensore infrarossi partenza ciclo cottura

NEW MAM TECHNOLOGY TO ACCESS INDUSTRY 4.0

The exclusive **Smart.mam app 4.0** allows you to manage easily and remotely the oven with your SmartPhone or tablet.

- Using a single app you will be able to:
- Baking plate rotation - variable speed and directions
 - Time-per-turn cooking function for a perfect cooking just in one turn
 - Automatic and manual adjustments of dome and floor temperatures
 - Programmable proportional power
 - Programmed starting
 - Infrared sensor to start the cooking cycle



DATI TECNICI – TECHNICAL DATA	SPEC
TENSIONE DI ALIMENTAZIONE SUPPLY VOLTAGE	400 vac 3x400V+N
CORRENTE NOMINALE RATED CURRENT	30 A
FREQUENZA NOMINALE NOMINAL FREQUENCY	50 . .60Hz
POTENZA IN W POWER IN W	18,5 Kw
GRADO DI PROTEZIONE DEGREE OF PROTECTION	IP20
TEMPERATURA DI FUNZIONAMENTO OPERATING TEMPERATURE	-20. . .+50°C
CAVO ALIMENTAZIONE ALIMENTATION CABLE	5x10mmq
PROTEZIONE PROTECTION	In 40 A 30mA



- Rotazione piano cottura a velocità e direzione variabili
- Regolazione automatico e manuale della temperature platea e cielo
- Potenza proporzionale programmabile
- Accensione programmata
- Sensore infrarossi partenza ciclo cottura

- Hob rotation at variable speed and direction
- Automatic and manual adjustment of floor and top temperatures
- Programmable proportional power
- Programmed start-up
- Infrared Sensor for cooking cycle start

FORNO ELETTRICO - *ELECTRIC OVEN*

Forme disponibili . *Available shapes*

DIMENSIONI - <i>DIMENSION</i>	MILANO	TORINO	NAPOLI
PROFONDITÀ <i>DEPTH</i>	163 cm	163 cm	180 cm
LARGHEZZA <i>WIDTH</i>	152 cm	160 cm	160 cm
ALTEZZA <i>HEIGHT</i>	185 cm	165/185 cm	200/220 cm
PESO <i>WEIGHT</i>	700 kg	800 kg	850 kg
ALTEZZA PIANO COTTURA <i>HOB HEIGHT</i>	125 cm	115/135 cm	115/135 cm
DIAMETRO PIANO COTTURA <i>HOB DIAMETER</i>	Ø 115 cm	Ø 115 cm	Ø 115 cm
CAPACITÀ PIZZE <i>PIZZAS CAPACITY</i>	7 - 8	7 - 8	7 - 8
LARGHEZZA BOCCA <i>MOUTH WIDTH</i>	54 cm	54 cm	54 cm
DIMENSIONE SCARICO FUMI <i>SMOKE DISCHARGE DIMENSION</i>	Ø 12 cm	Ø 12 cm	Ø 12 cm



MILANO



TORINO



NAPOLI

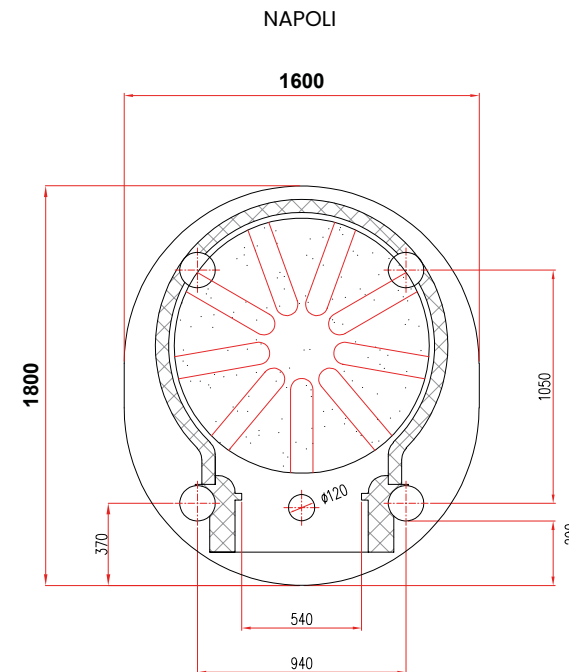
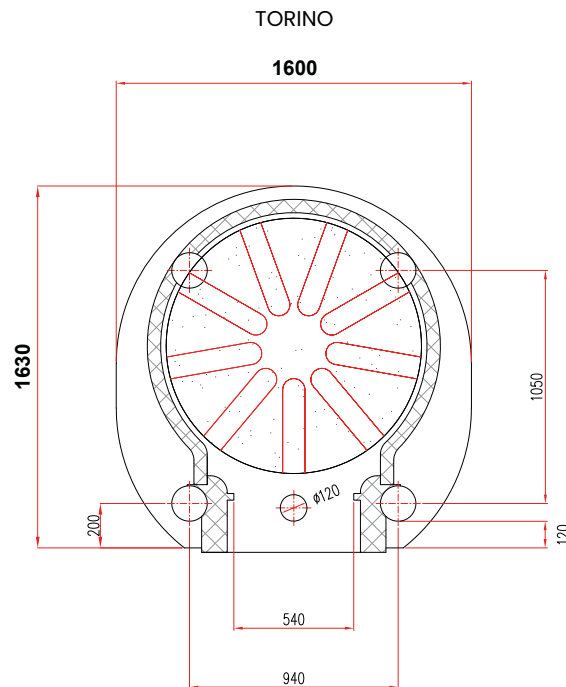
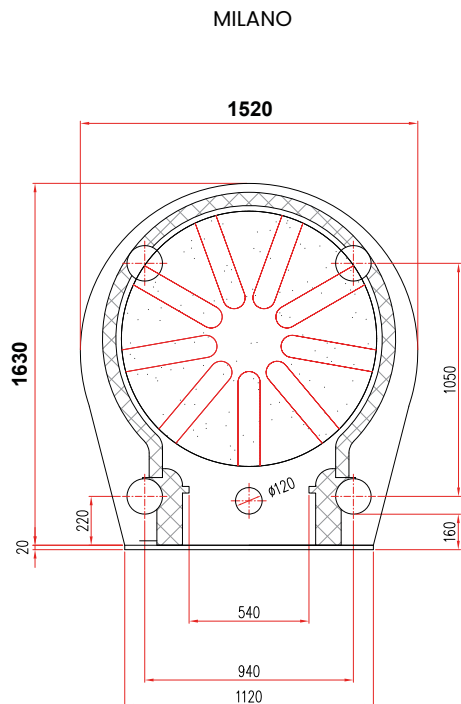

FORNO ELETTRICO PER PIZZERIA IL CALORE GIUSTO PER UNA PIZZA UNICA **ELECTRIC OVEN FOR PIZZERIA** THE RIGHT HEAT FOR A UNIQUE PIZZA



M.A.M. s.r.l.

Via C. Angiolieri, 28-34 - 41123 Modena (Italy)
Tel. +39 059 330219 / 330189 - Fax +39 059 334521
mam@mamforni.it
P. IVA 02170610360



WWW.MAMFORNI.IT

Prodotto italiano Tecnologia italiana Gusto italiano



REV 000

Caratteristiche di prodotto e specifiche
possono variare senza obbligo di preavviso.
We are constantly improving our products and
therefore we reserve the right to change the design
and technical specifications without prior notice.